

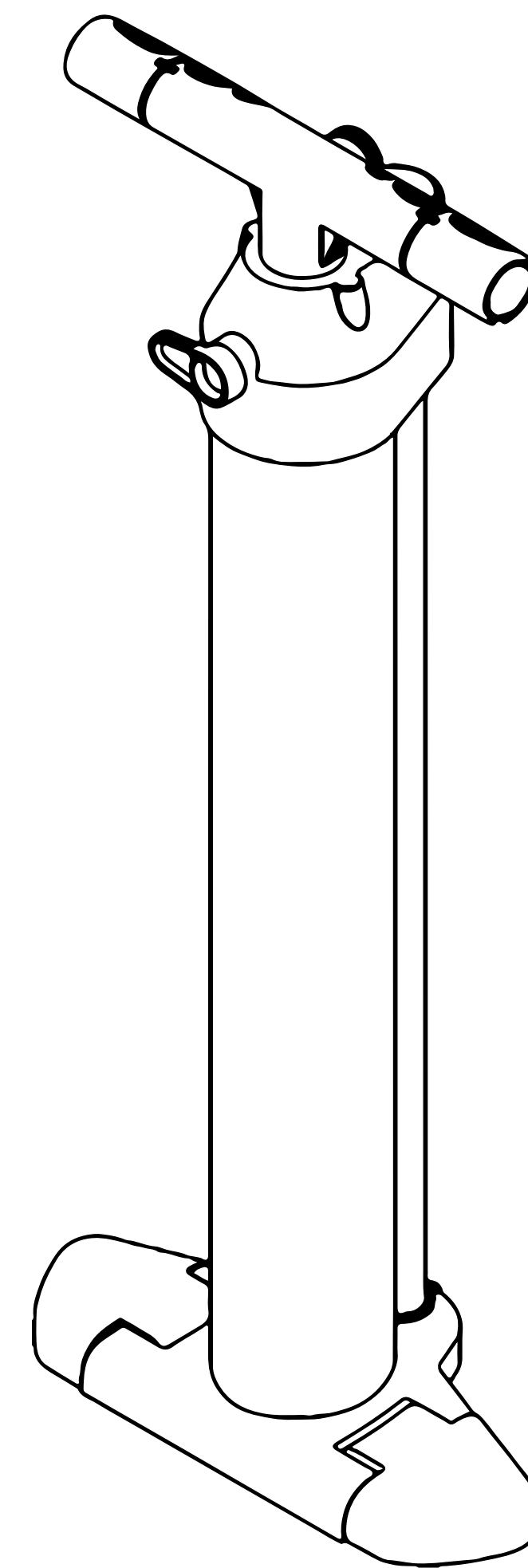

S U P E R F

HAND PUMP SERIES

GM1N0000 - 6121717N





— **Leggere queste istruzioni prima di utilizzare il gonfiatore.**

La mancata osservanza di tutte le istruzioni elencate di seguito può provocare danni al prodotto e/o causare lesioni gravi alle persone.

— **Read these instructions before using the inflator.**

Failure to follow all of the instructions listed below may result in damage to the product and/or cause serious injury to persons.

S U P E R F I T A



BIANCO



NERO

S U P E R F

1. INTRODUZIONE
2. DESCRIZIONE FUNZIONALE
3. AVVERTENZE PRELIMINARI
4. DATI TECNICI
5. INSTALLAZIONE
6. UTILIZZI CONSIGLIATI
7. UTILIZZO E FUNZIONI
8. REGOLE DI SICUREZZA GENERALI
9. AVVERTENZE SUGLI ACCESSORI
10. SOLUZIONE DEI PROBLEMI
11. ACCESSORI

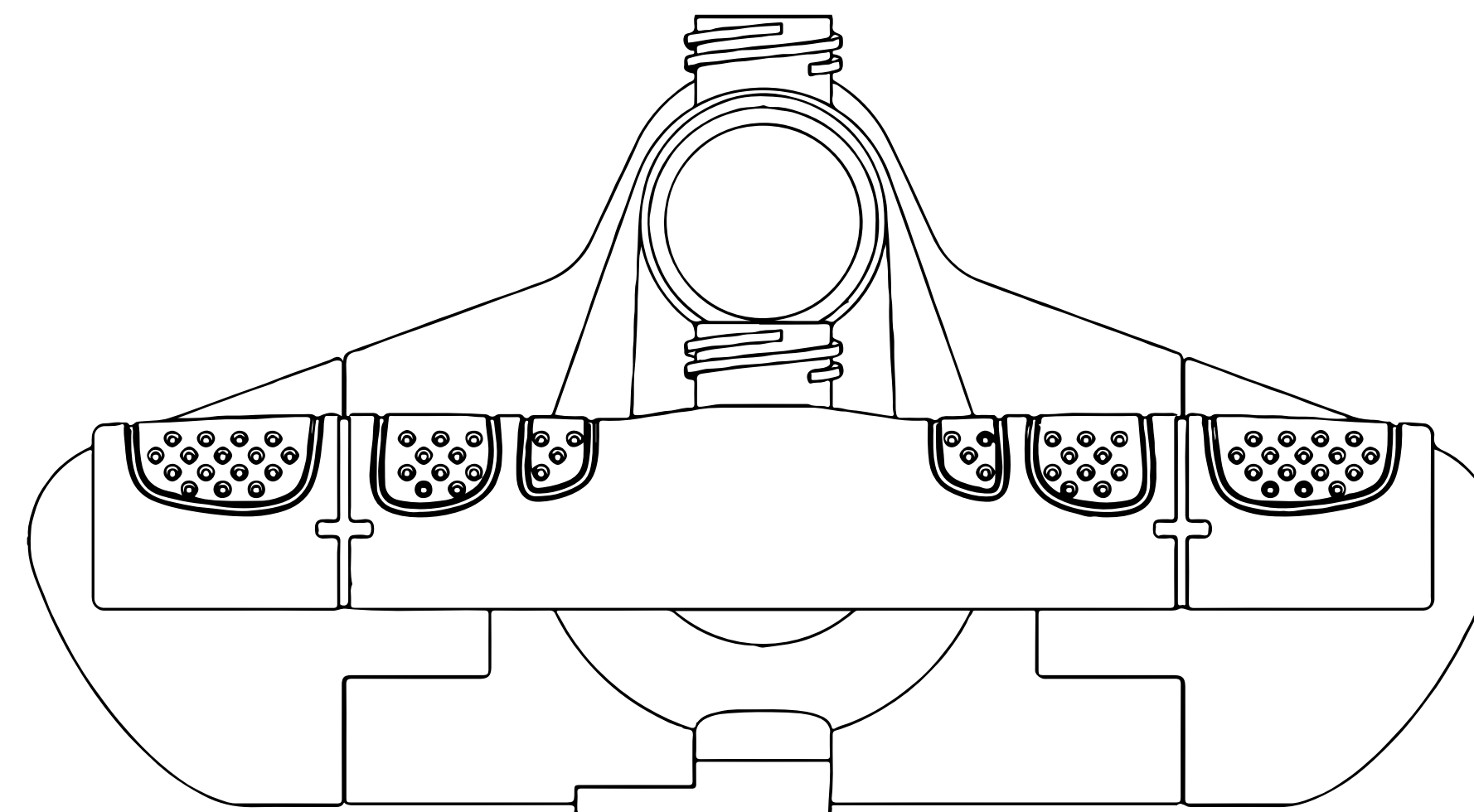

01 INTRODUCTION

SUPER-F

La pompa a mano Super-F si basa su una nuova tecnologia che la rende più efficiente dando meno sforzo per gonfiare. Il punto chiave è stato applicare all'esterno il tubo di gonfiaggio in alluminio.

La Super-F inoltre ha il manometro sul coperchio facilitando la lettura della pressione dell'aria, e la porta di gonfiaggio posizionata direttamente sul corpo della pompa che evita l'attorcigliamento del tubo durante la fase di gonfiaggio.

Inoltre, il Super-F ha la base pieghevole e le maniglie possono essere smontate per risparmiare spazio nel trasporto.



DESCRIZIONE FUNZIONALE

02

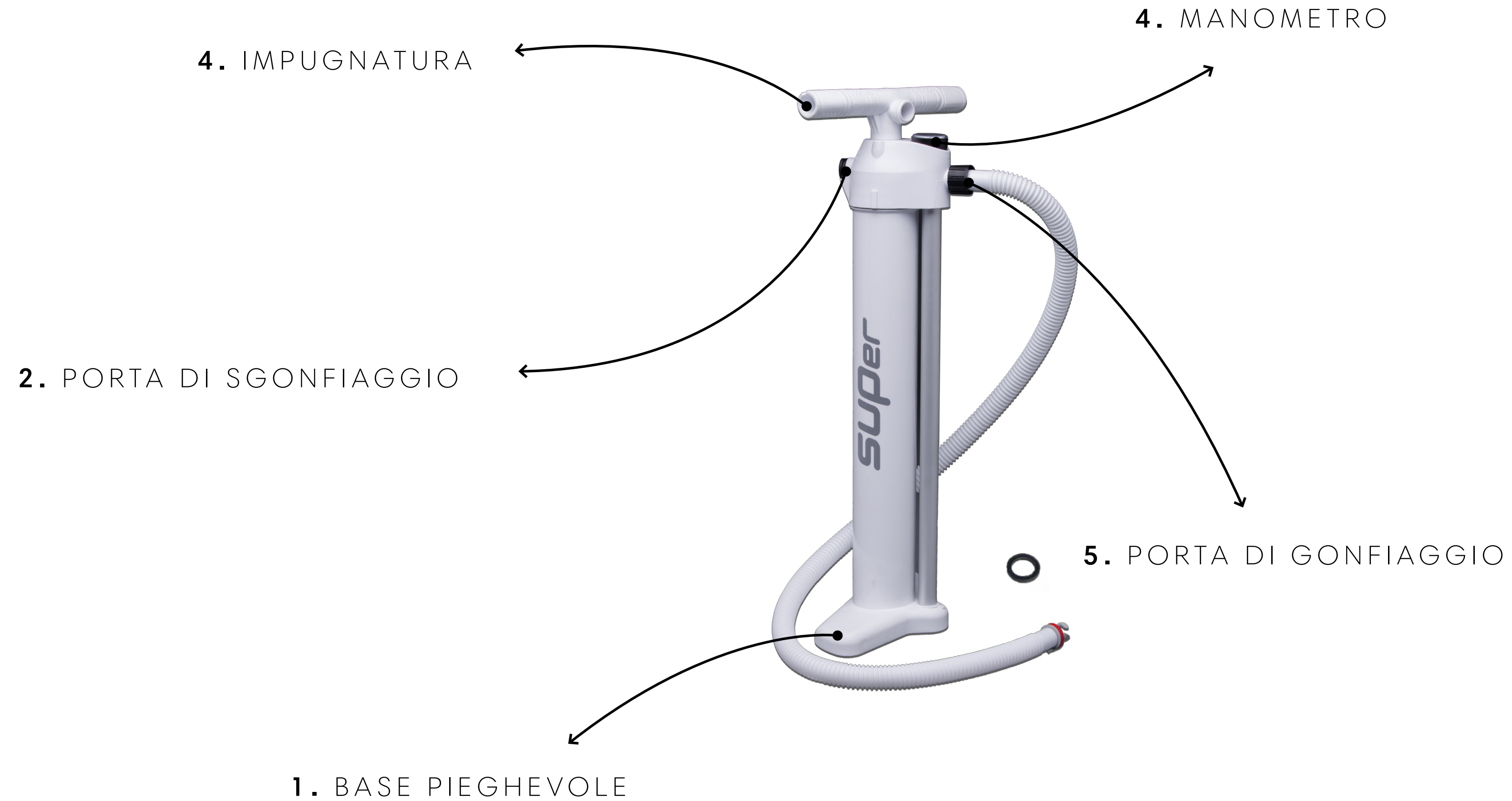
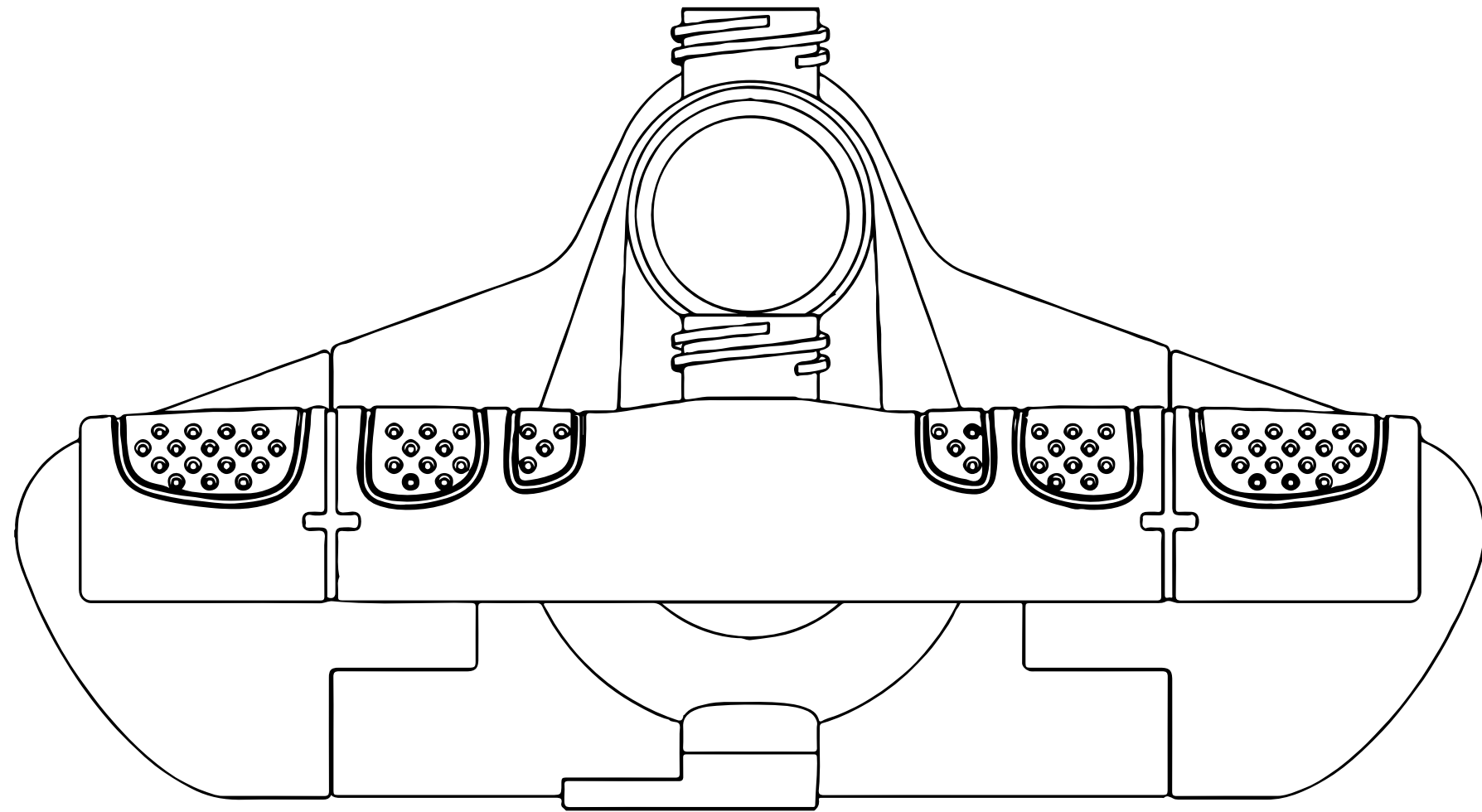

FIG.1

AVVERTENZE PRELIMINARI

03



- 1.** Attenersi a tutte le istruzioni presenti su questo documento.
- 2.** Conservare le presenti istruzioni.
- 3.** Non ostruire le bocchette di aerazione
- 4.** Non aprire il gonfiatore. Far eseguire tutte le attività di manutenzione a manutentori qualificati autorizzati da Scoprega. La manutenzione è necessaria quando l'apparecchio risulta in qualche modo danneggiato o non funzionante.
- 5.** Non manomettere il prodotto. L'apertura del gonfiatore comporta la decadenza della garanzia.
- 6.** Fornire una ventilazione adeguata
- 7.** Evitare di posizionare oggetti nelle vicinanze del prodotto durante il suo funzionamento.
- 8.** Tenere il presente prodotto fuori dalla portata dei bambini.
- 9.** Il gonfiatore in moto produce vibrazioni per cui, per evitare cadute accidentali, ne consigliamo l'utilizzo a pavimento.
- 10.** Questo apparecchio non è destinato all'uso da parte di persone (compresi i bambini) con ridotte capacità fisiche, sensoriali o mentali, o con mancanza di esperienza e conoscenza, a meno che non siano state sottoposte a supervisione o istruzioni sull'uso dell'apparecchio da parte di una persona responsabile della loro sicurezza.
- 11.** I bambini devono essere sorvegliati per evitare che giochino con l'apparecchio.

DATI TECNICI

04

Super-F

PRESSIONE MAX: 2 bar (29 psi)

CAPACITÀ: 2 x 2500 cc

PESO: 1,4 Kg

FUNZIONE: Doppia/Singola azione

MATERIALE: ABS + Aluminum

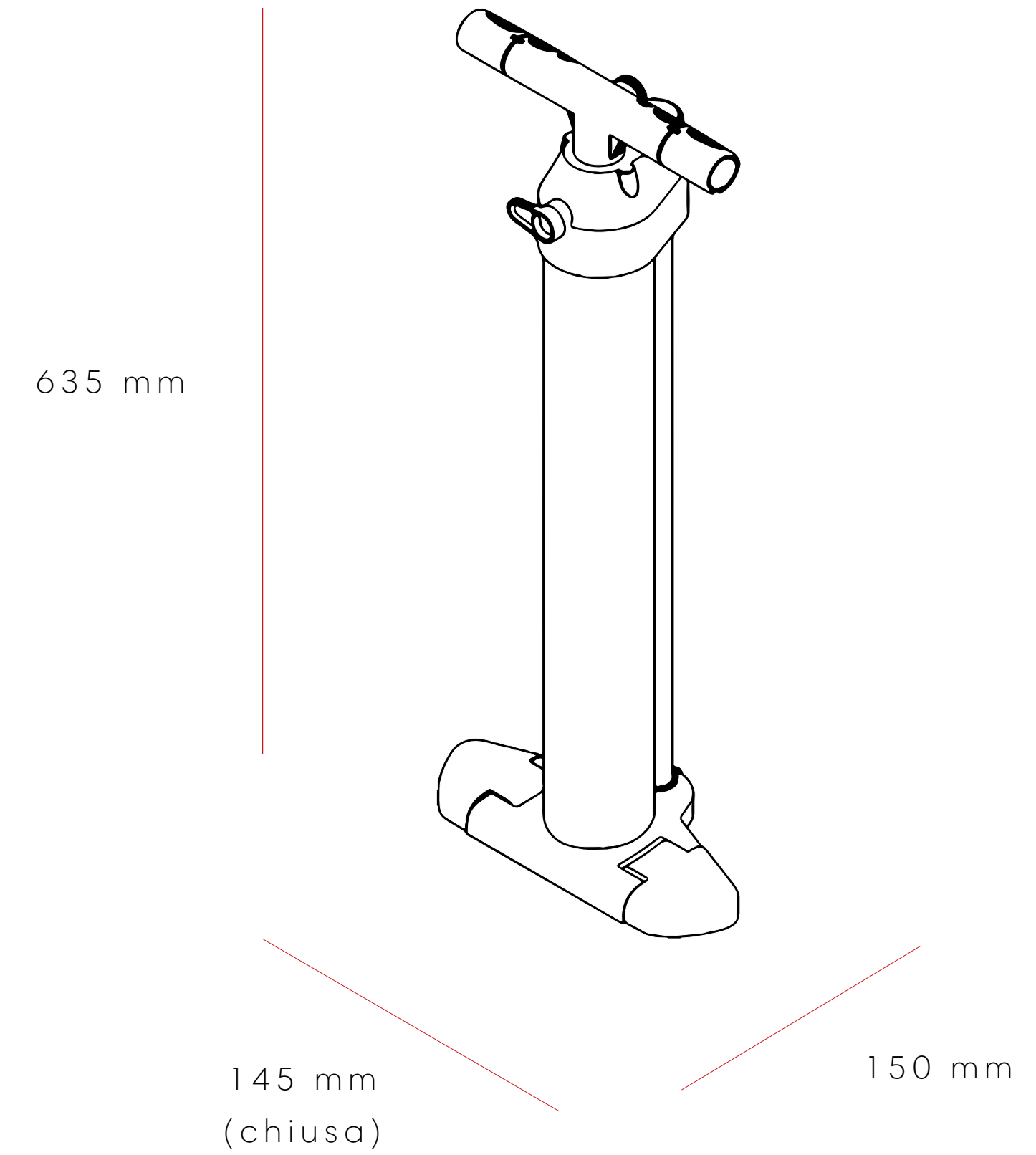

I N S T A L L A Z I O N E

05

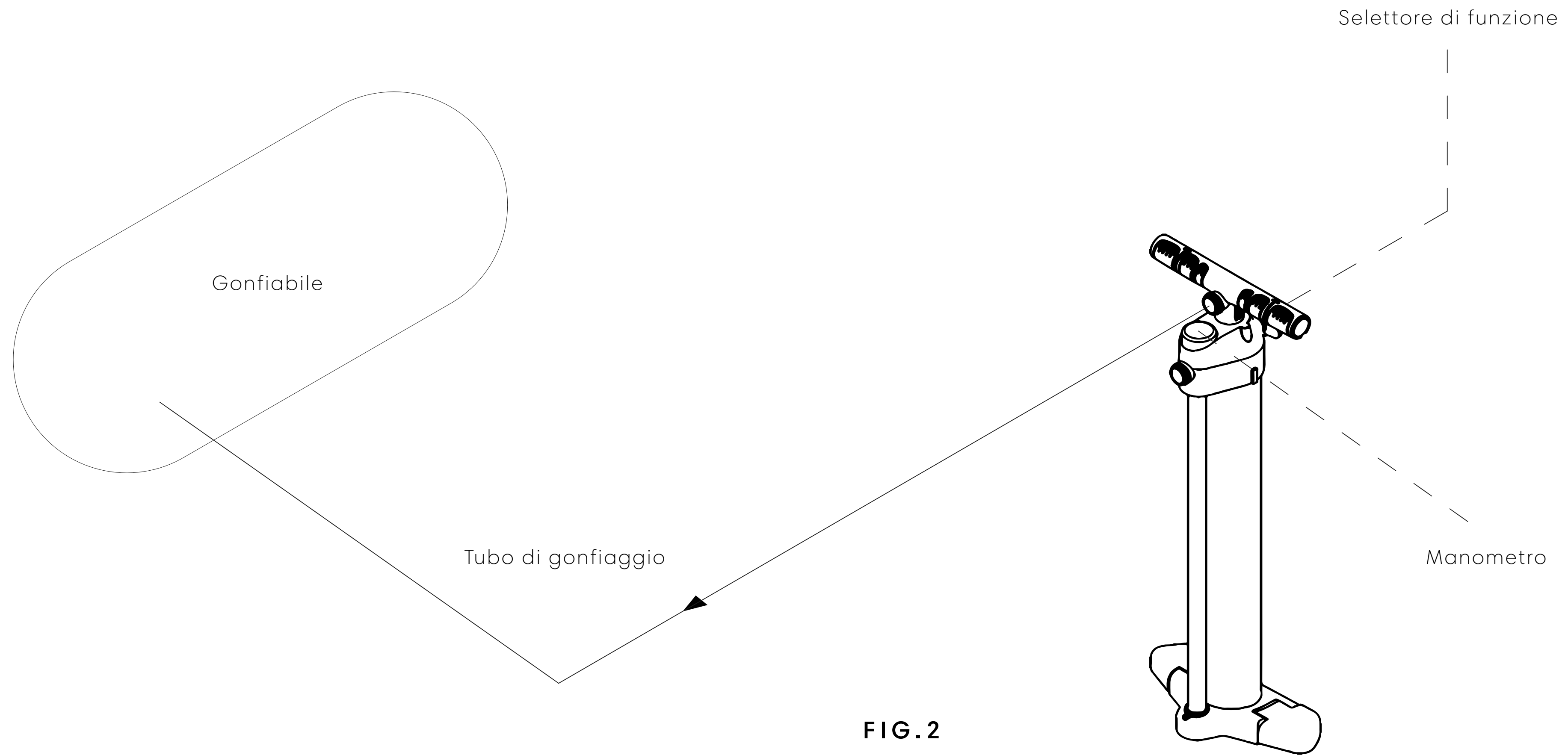
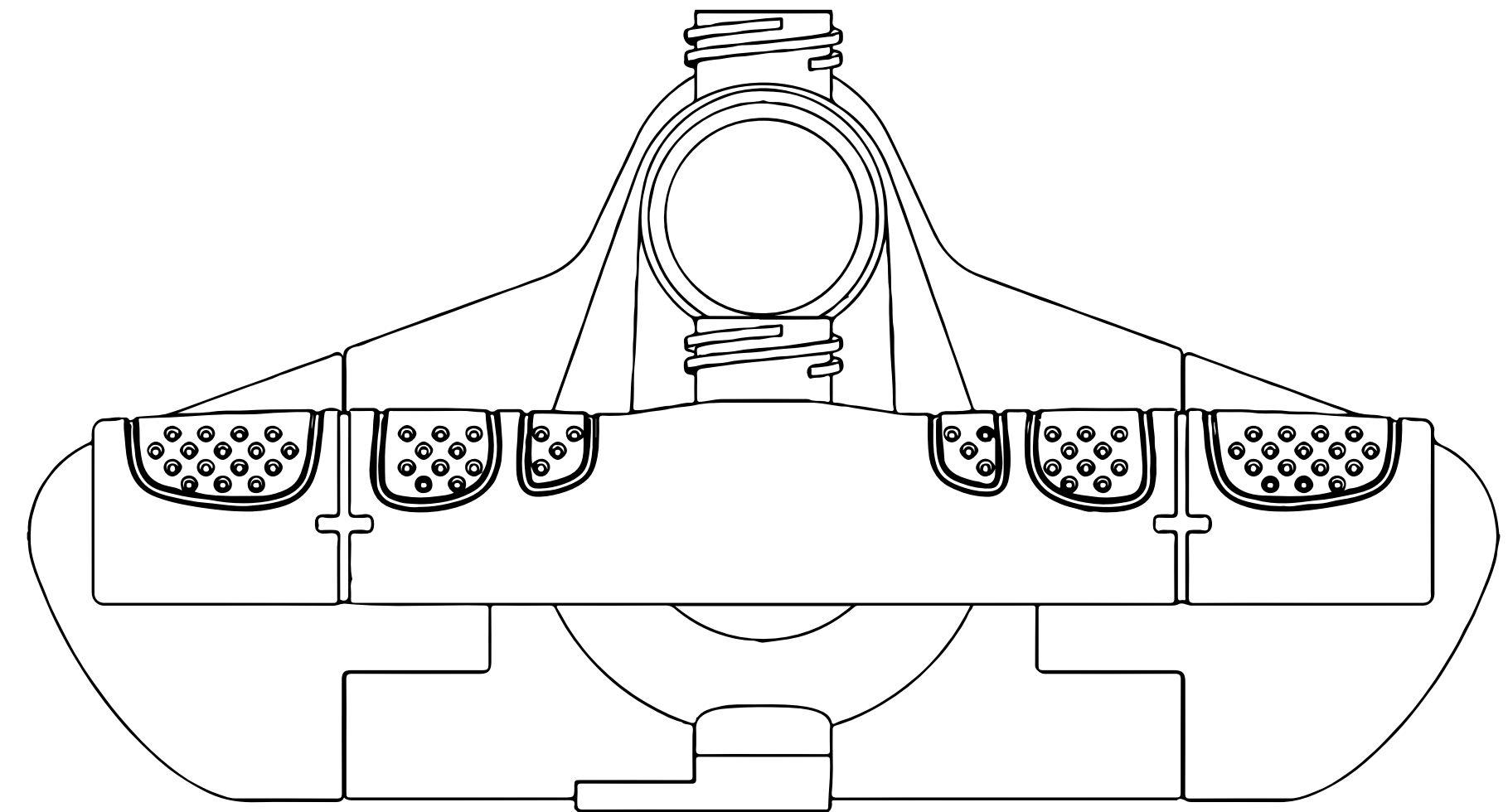

FIG.2

UTILIZZI CONSIGLIATI

06

La Super-F rappresenta un gonfiatori manuale **ideale per SUP, Kayak, Kites** e tutti le tipologie di gonfiabili.



UTILIZZO E FUNZIONI

07

PER GONFIARE:

Collegare il tubo alla porta di gonfiaggio (Punto 3, Fig. 1) e attraverso il manometro (Punto 4, Fig. 1) controllare la pressione. Iniziare a gonfiare assicurandosi che il selettore di funzione (Punto 1, Fig. 1) sia in posizione "DOUBLE ACTION". Quando lo sforzo aumenta ruotare di 180° il selettore di funzione in posizione "SINGLE ACTION". Continuare a pompare aria fino a raggiungere la pressione desiderata.

N.B. Durante la fase di gonfiaggio prestare attenzione alla pressione massima raggiungibile del gonfiabile.

N.B. Collegare correttamente il tubo al gonfiatore ed al gonfiabile assicurandosi che non vi siano perdite.

N.B. Scegliere opportunamente gli adattatori e le guarnizioni tra quelle fornite in dotazione.

PER SGONFIARE:

Collegare il tubo alla porta di sgonfiaggio (Punto X, Fig. 1), quindi collegare il tubo al gonfiabile. Iniziare a sgonfiare assicurandosi che il selettore di funzione (Punto 1, Fig. 1) sia in posizione "DOUBLE ACTION". Continuare a pompare fino a quando il gonfiabile è vuoto.

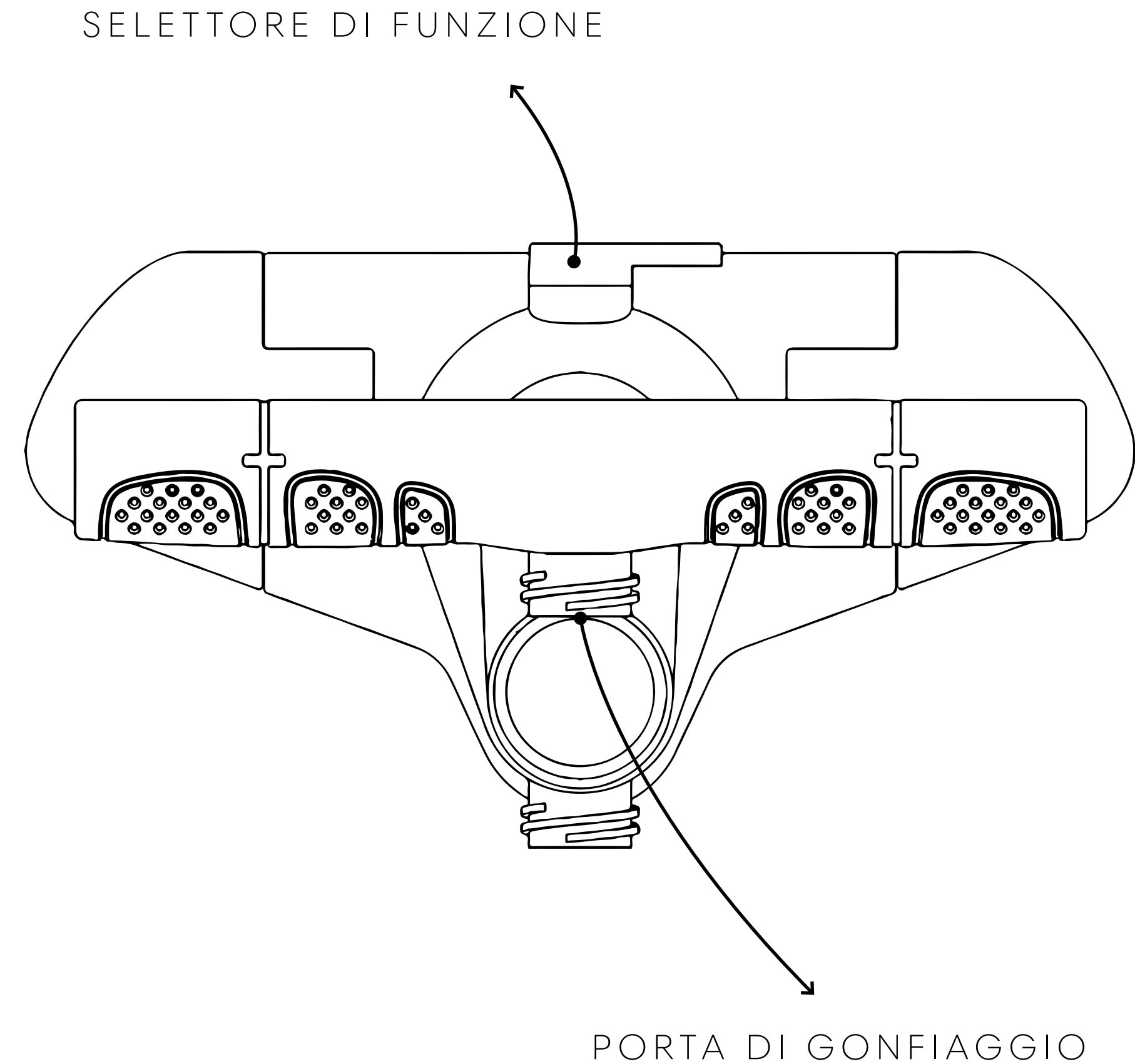

REGOLE DI SICUREZZA

08



1. CONSIDERARE SEMPRE L'AMBIENTE DI LAVORO.

Non esporre il gonfiatore alla pioggia. Non utilizzare in presenza di liquidi o gas infiammabili.

2. EVITARE L'AVVIO ACCIDENTALE.

Non avviare il gonfiatore con la bocca di ingresso in contatto con polvere o acqua.

3. PRESTARE ATTENZIONE.

Prestare attenzione a quello che si sta facendo. Usare il buon senso.

4. ATTENZIONE A NON INALARE!

L'aria compressa proveniente dal gonfiatore non è pura. Non inalare mai aria dal gonfiatore.

SOLUZIONI DEI PROBLEMI

09

PROBLEMA	CAUSA	SOLUZIONE
Il gonfiatore non gonfia	Tubo non collegato adeguatamente	Collagare il tubo alla bocca corretta
	Guarnizioni o valvole danneggiate	Rivolgersi al centro assistenza SCOPREGA

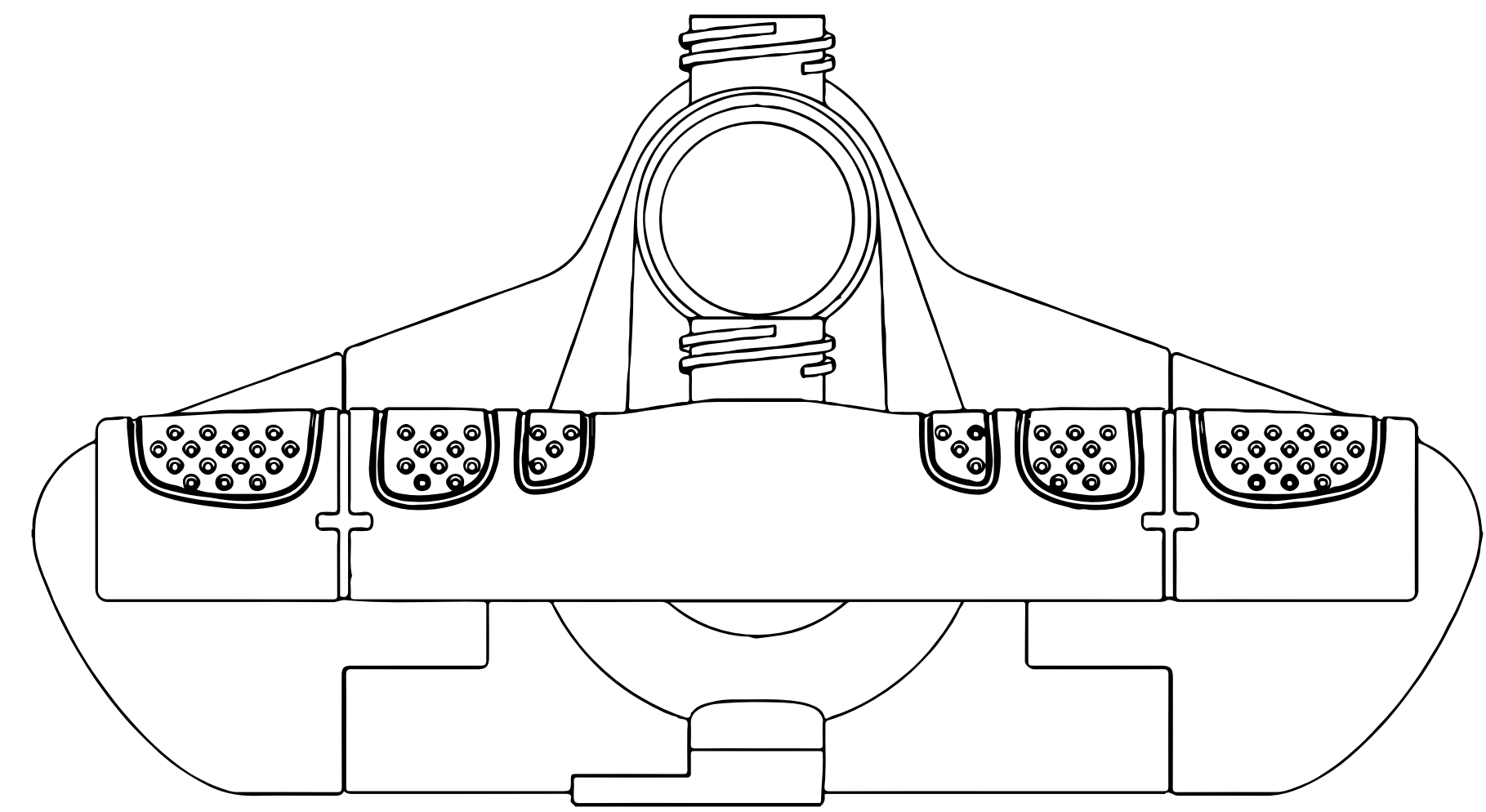

A10 C C E S S O R I

All'interno della scatola si possono trovare diversi accessori tra cui:



Tubo + adattatore
(Versione bianca)



Tubo + adattatore
(Versione nera)

SUPER-F

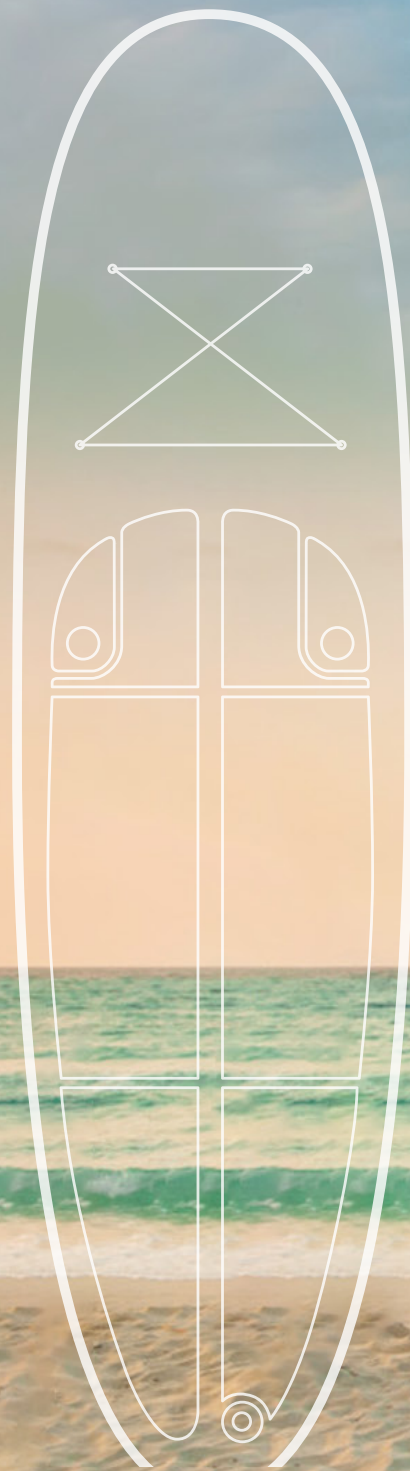

S U P E R F E N G



WHITE



BLACK

S U P E R F

1. INTRODUCTION
2. FUNCTIONAL DESCRIPTION
3. PRELIMINARY WARNINGS
4. TECHNICAL DATA
5. INSTALLATION
6. RECOMMENDED USES
7. USAGE AND FUNCTIONS
8. GENERAL SAFETY RULES
9. TROUBLESHOOTING
10. ACCESSORIES

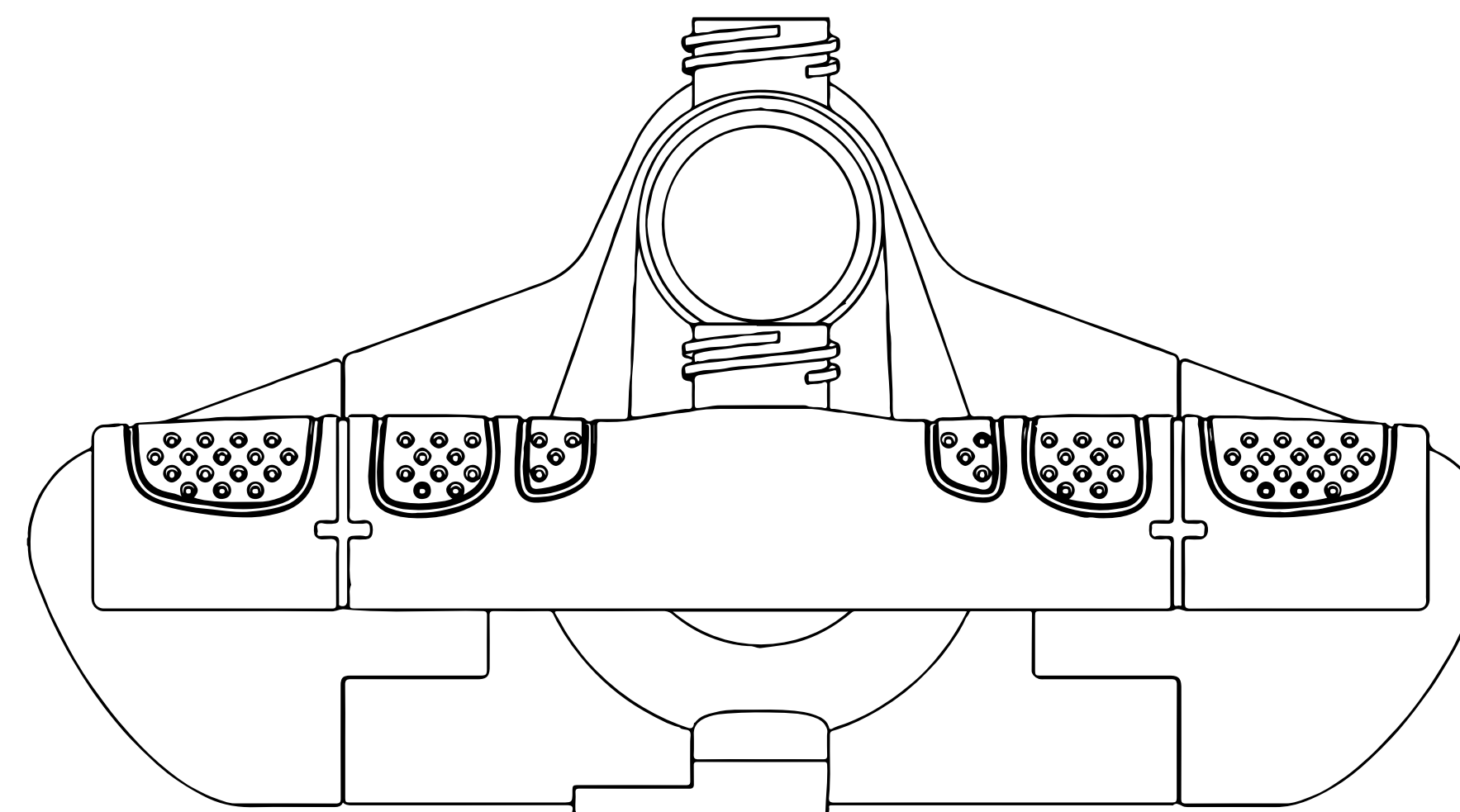

01 INTRODUCTION

SUPER-F

The Super-F hand pump is based on a new technology that makes it more efficient by giving less effort to inflate.

The key point was to attach the aluminum inflation tube to the outside. The Super-F also has the pressure gauge on the lid making it easier to read the air pressure, and the inflation port placed directly on the pump body which prevents the hose from kinking during inflation.

In addition, the Super-F has a collapsible base and the handles can be disassembled to save space in transport.



FUNCTIONAL DESCRIPTION

02

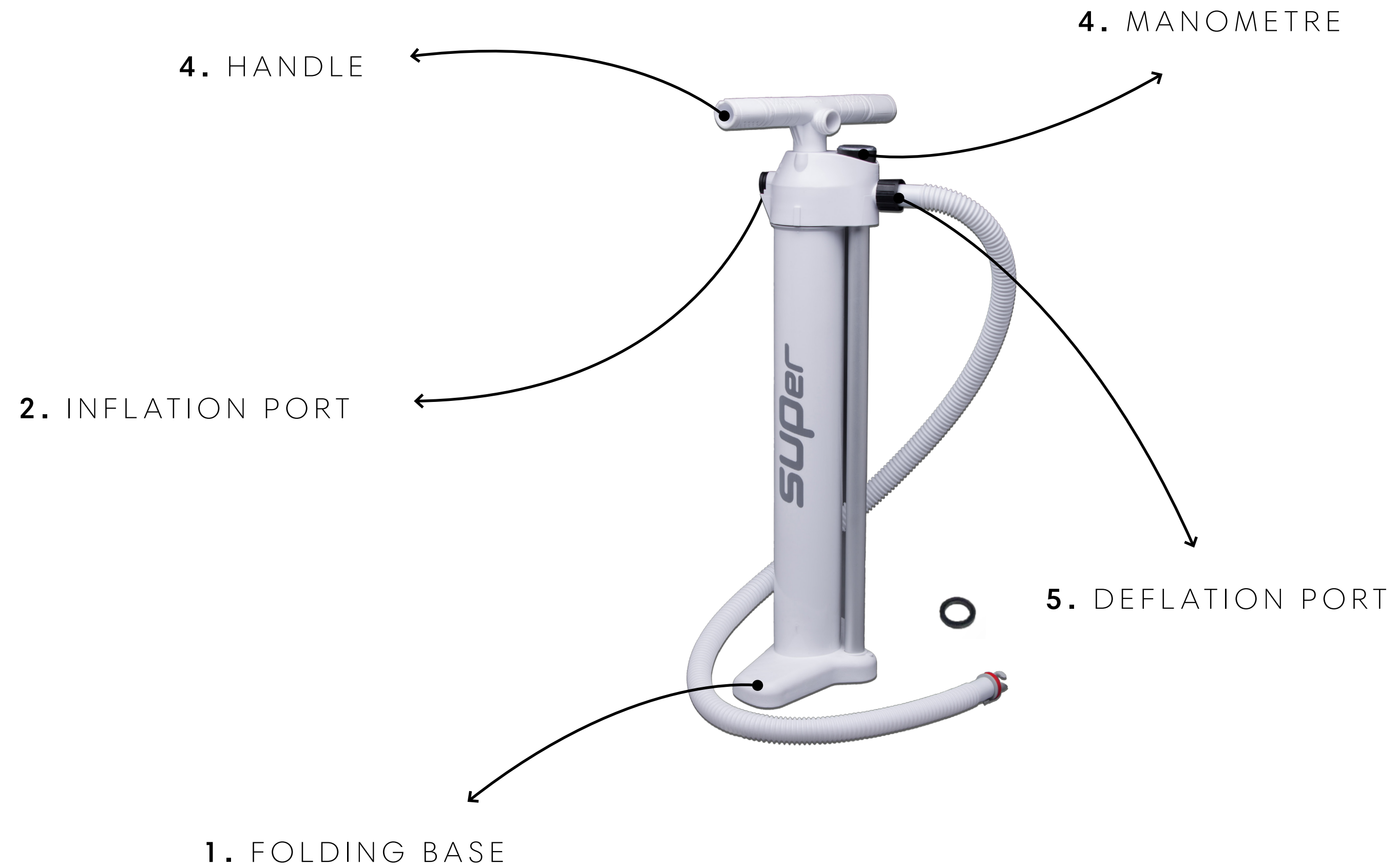
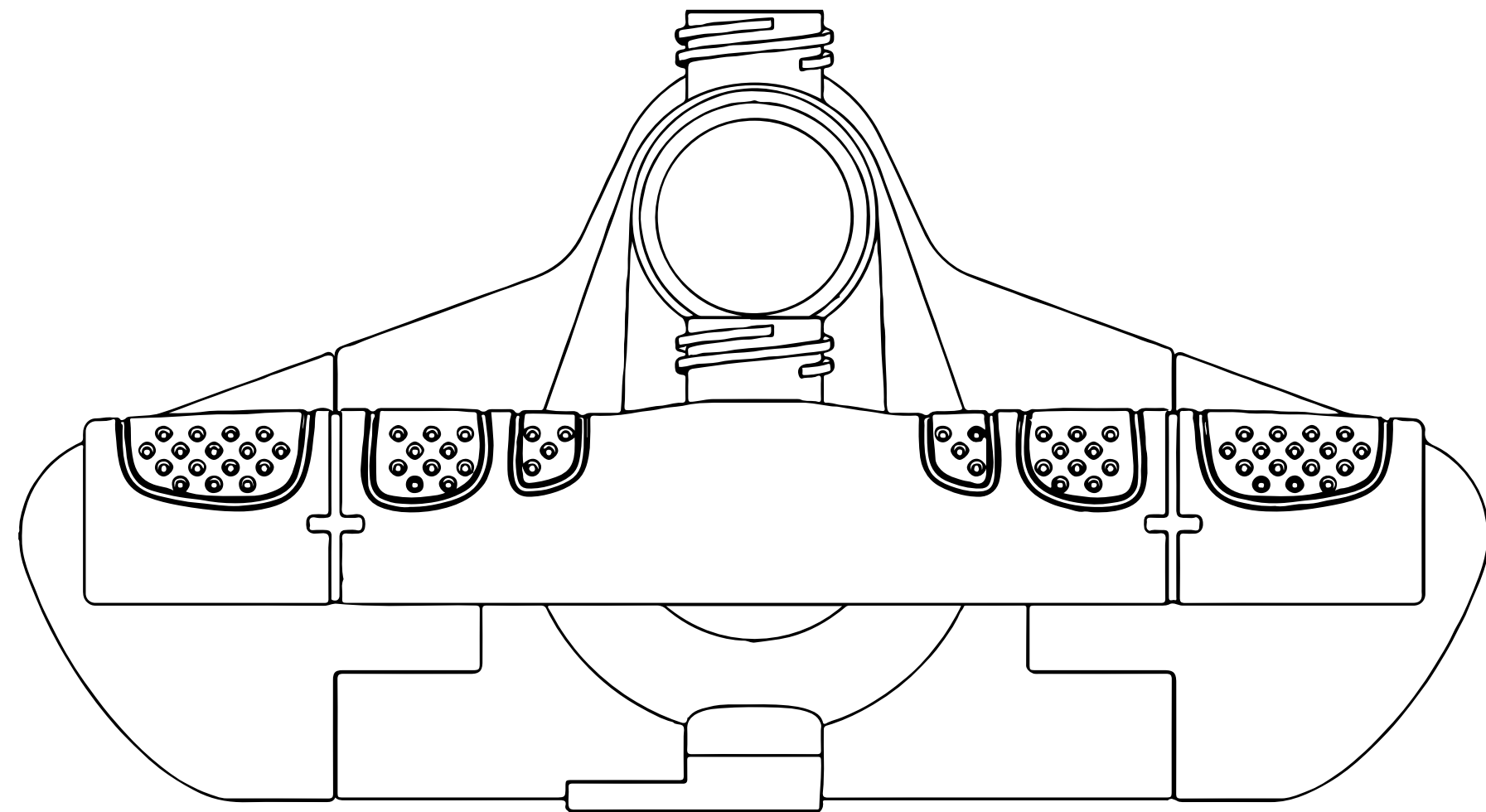

FIG.1

PRELIMINARY WARNINGS

03



- 1.** Follow all instructions in this document.
- 2.** Keep these instructions.
- 3.** Do not obstruct the air vents.
- 4.** Do not open the inflator. Have all maintenance activities performed maintenance to qualified maintenance technicians authorized by Scoprega. Maintenance is required when the unit is found to be in any way damaged or inoperative.
- 5.** Do not tamper with the product. Opening the inflator will result in the voiding of the warranty.
- 6.** Provide adequate ventilation.
- 7.** Avoid placing objects in the vicinity of the product during its operation.
- 8.** Keep this product out of the reach of children.
- 9.** The inflator in motion produces vibration so to avoid accidental falls, we recommend using it on the floor.
- 10.** This appliance is not intended for use by persons (including children) with reduced physical, sensory or mental capabilities, or lack of experience and knowledge, unless they have been given supervision or instruction concerning use of the appliance by a person responsible for their safety.
- 11.** Children should be supervised to prevent them from playing with the appliance.

TECHNICAL DATA

04

Super-F

MAX PRESSURE: 2 bar (29 psi)

CAPACITY: 2 x 2500 cc

WEIGHT: 1,2 Kg

FUNCTION: Double/Single action

MATERIAL: ABS + Aluminum

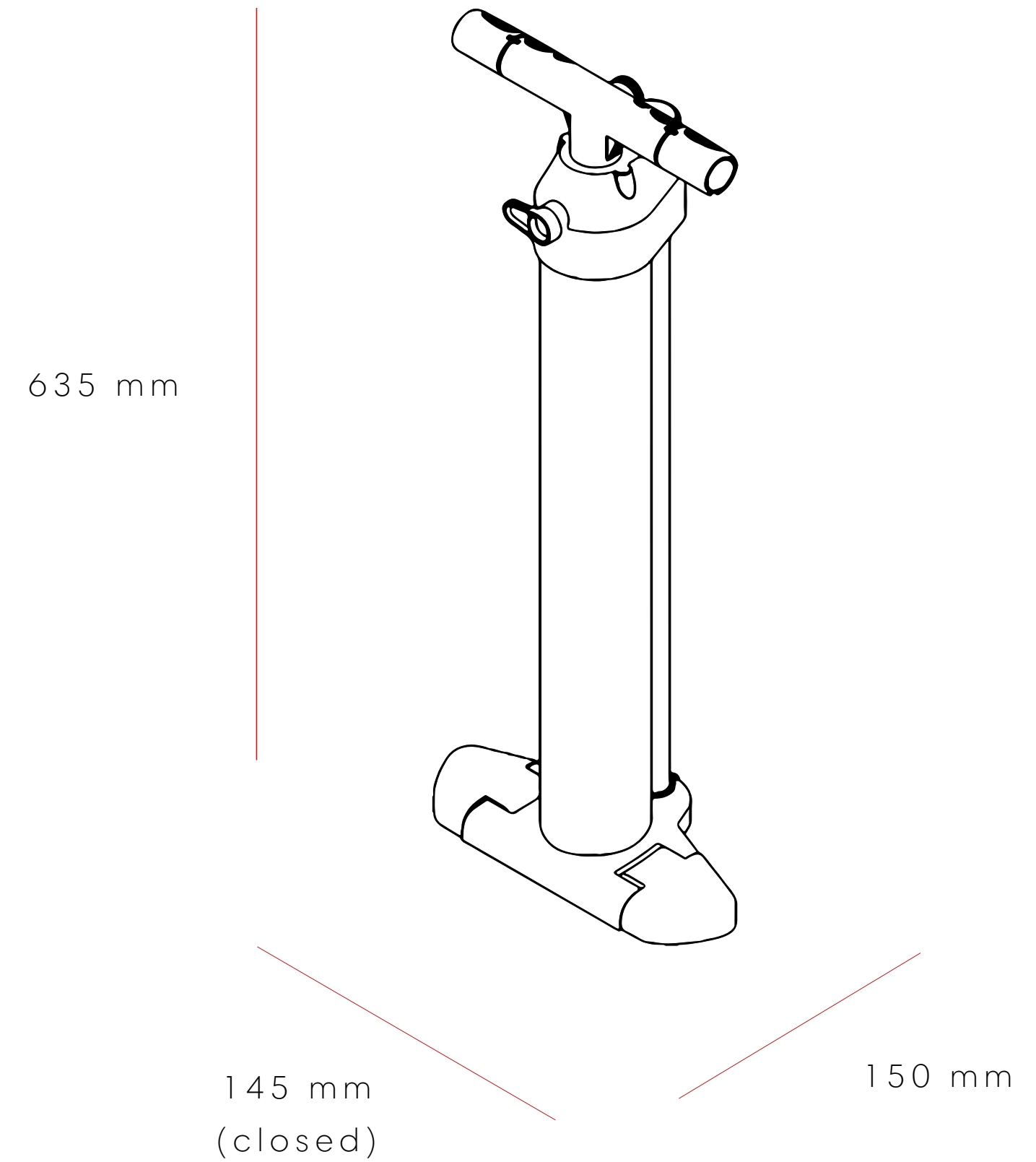

I N S T A L L A T I O N

05

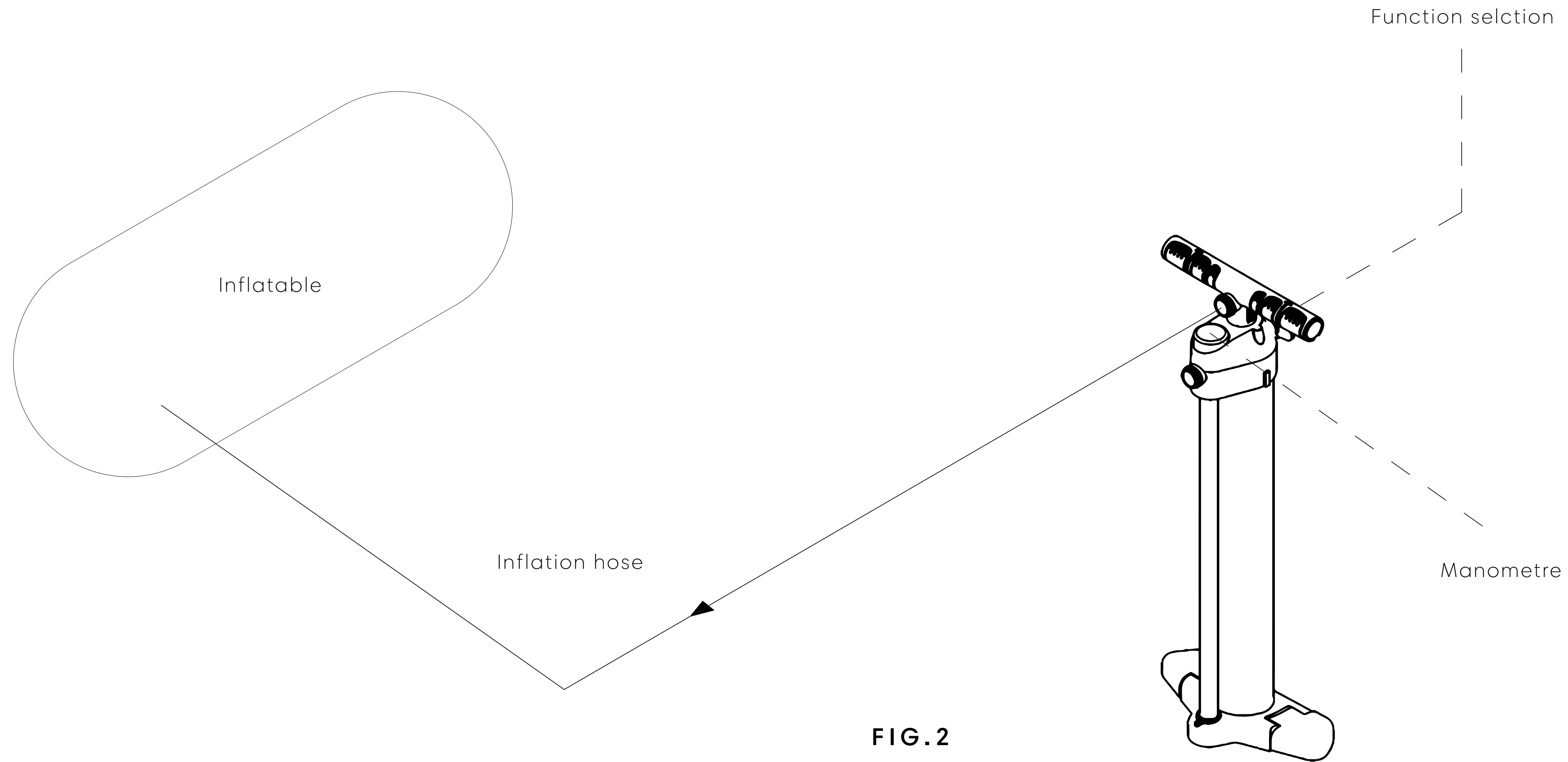
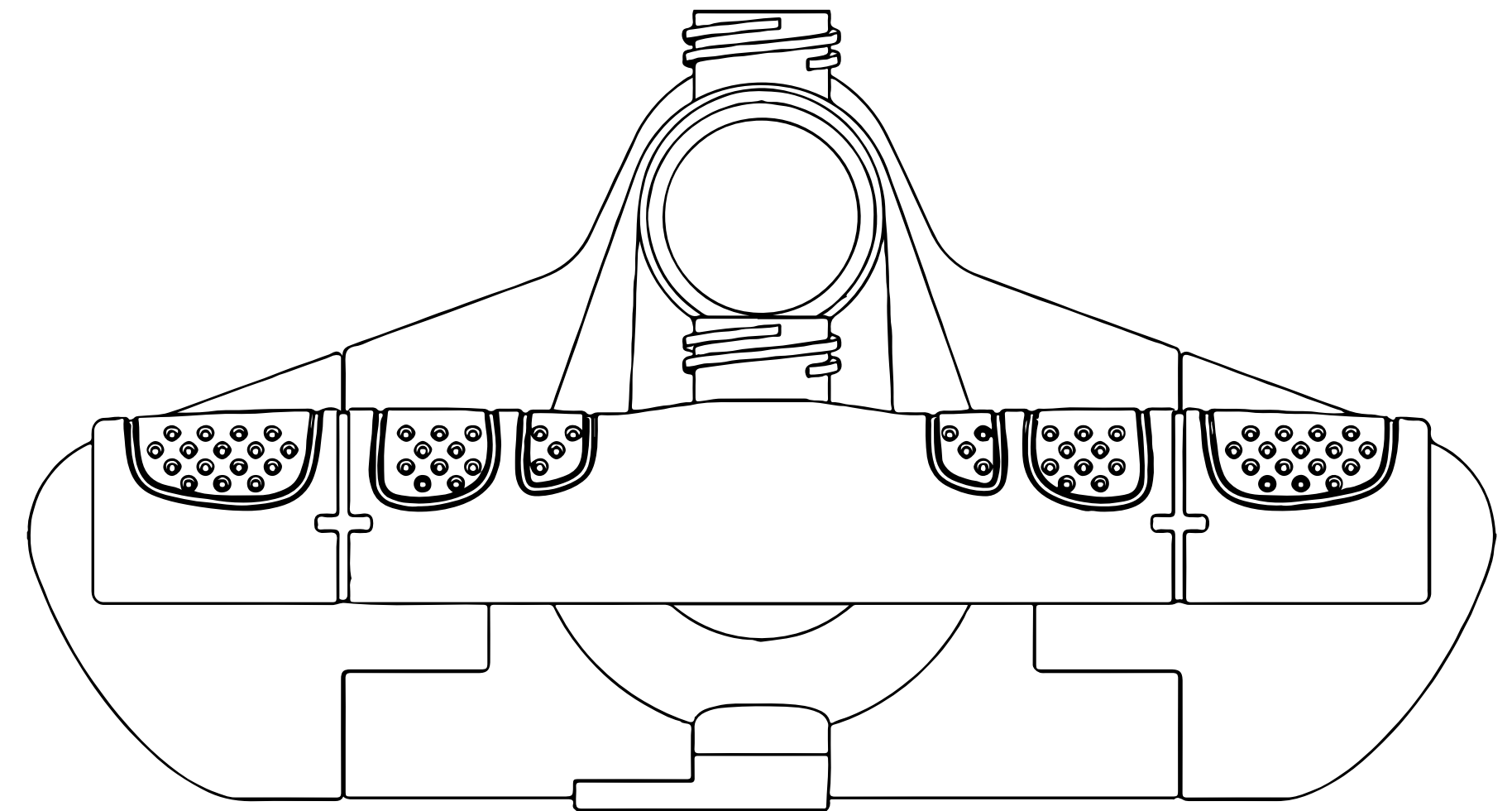

FIG.2

RECOMMENDED USES

06

The Super-F hand pump is **ideal for SUPs, kayaks, kites and all types of inflatables.**



USAGE AND FUNCTIONS

TO INFLATE:

Connect the hose to the inflation port (Point 3, Fig. 1) and through the pressure gauge (Point 4, Fig. 1) check the pressure. Start inflating by making sure that the function switch (Point 1, Fig. 1) is in the 'DOUBLE ACTION' position. When the effort increases turn the function selector switch 180° to the 'SINGLE ACTION' position. Continue pumping air until the desired pressure is reached.

N.B. During the inflation phase pay attention to the maximum pressure of the inflatable.

N.B. Connect the hose correctly to the inflator and the inflatable making sure there are no leaks.

N.B. Choose the suitable adapters and seals from the supplied ones.

TO DEFLATE:

Connect the hose to the deflation port (Point X, Fig. 1), then connect the hose to the inflatable. Start deflating by making sure the function switch (Point 1, Fig. 1) is in the 'DOUBLE ACTION' position. Continue pumping until the inflatable is empty.

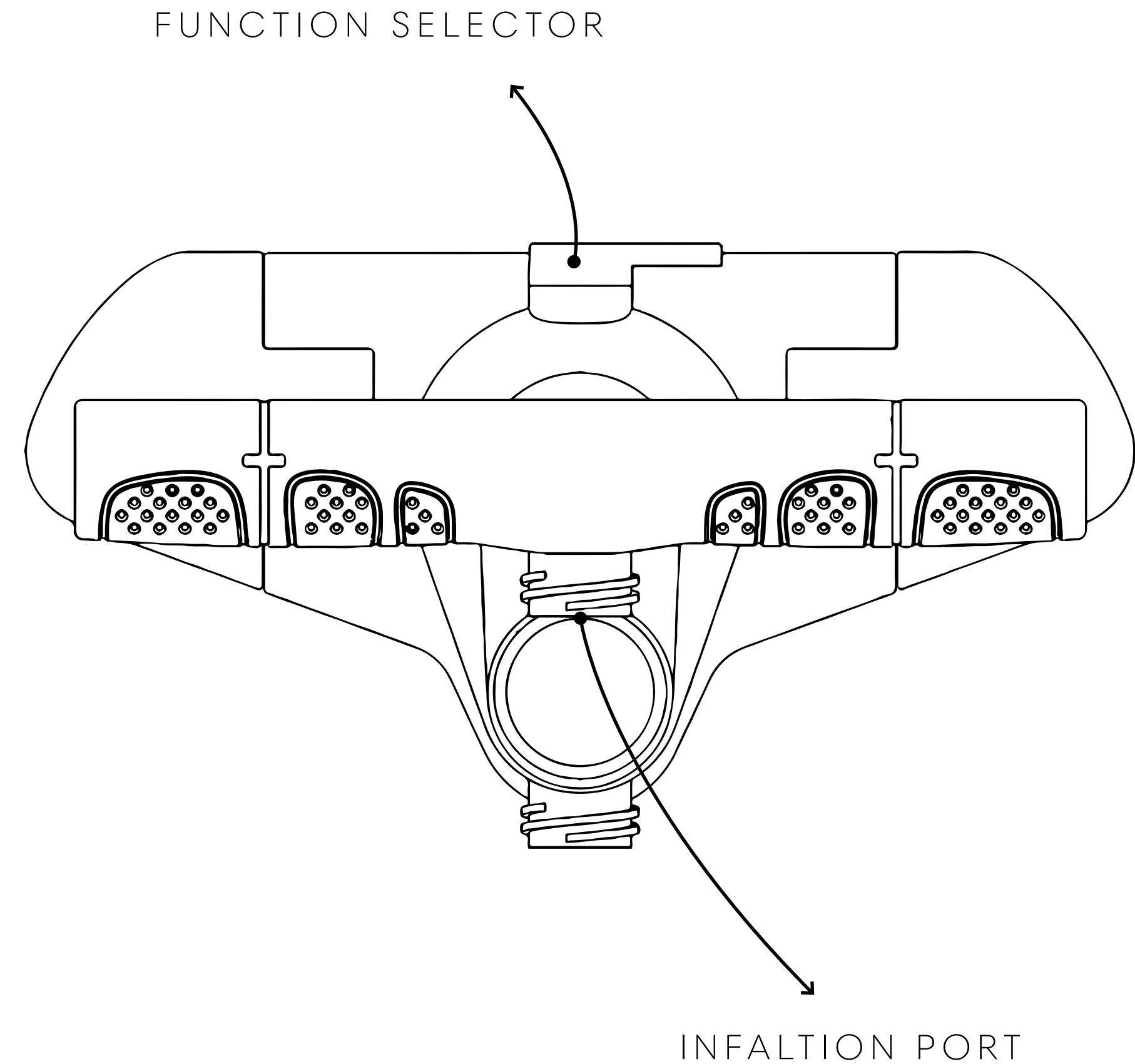

08 GENERAL SAFETY RULES



1. ALWAYS CONSIDER THE WORKING ENVIRONMENT.

Do not expose the inflator to rain. Do not use in the presence of flammable liquids or gases.

2. AVOID ACCIDENTAL START-UP.

Do not start the inflator with the inlet port in contact with dust or water.

3. PAY ATTENTION.

Pay attention to what you are doing. Use common sense.

4. BE CAREFUL NOT TO INHALE!

Compressed air from the inflator is not pure. Never inhale air from the inflator.

TROUBLESHOOTING

09

PROBLEM	CAUSE	SOLUTION
The inflator does not inflate	Tube not connected adequately	Attach the tube to the correct mouth
	Seals or valves damaged	Contact the SCOPREGA service centre

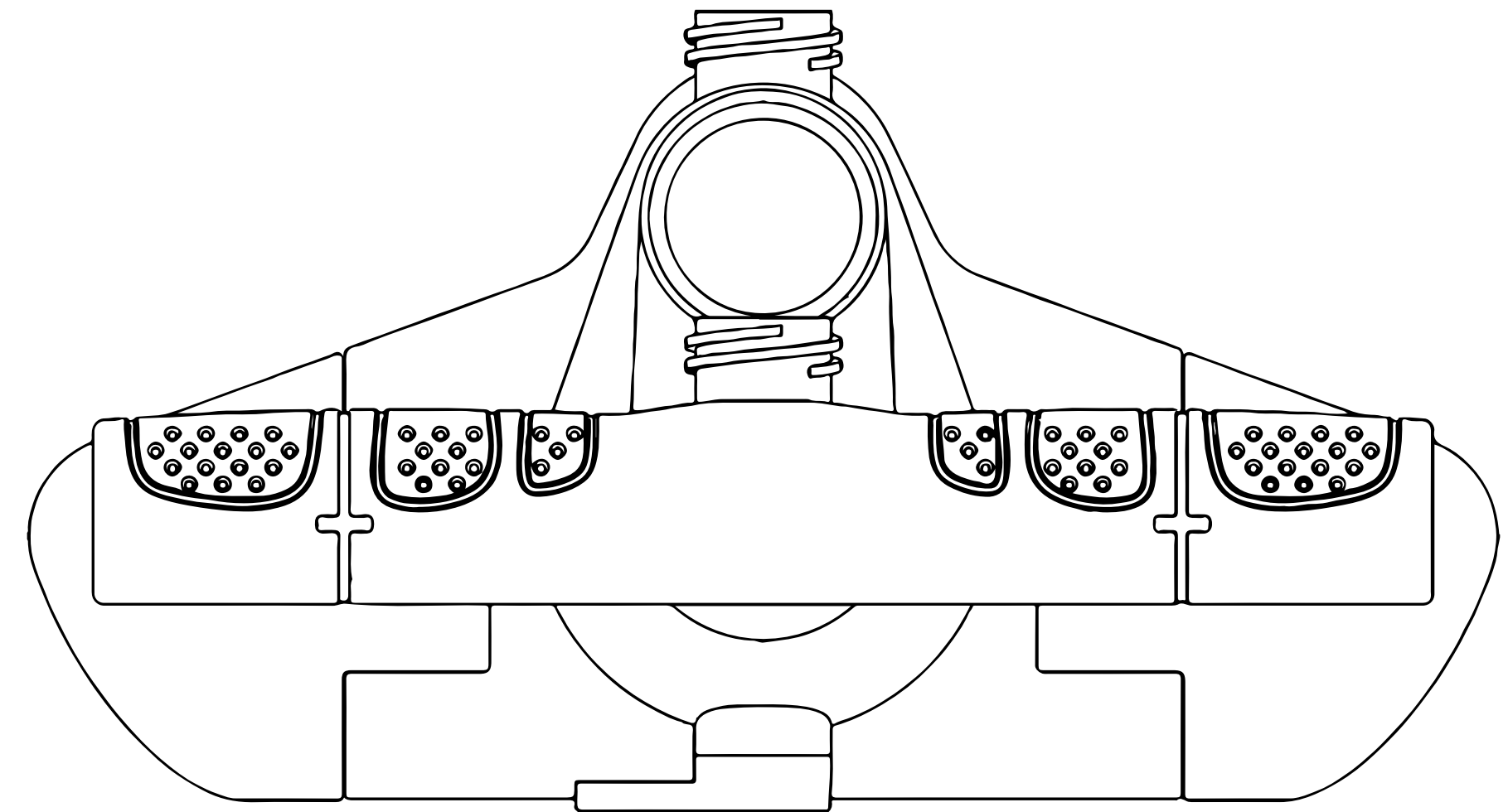

A10 ACCESSORIES

Various accessories can be found inside the box including:



Hose + fitting
(White version)



Hose + fitting
(Black version)



SCOPREGA S.P.A.

Via L. Da Vinci 63 - - Cassano d'Adda (Milan) Italy 20062

Phone: + 39 036364240

Fax +39 0363 64171

info@scoprega.it

www.scoprega.it